

Vehículo: CITRÖEN C8

Motor: RHT

Año: 2005

Avería: Las puertas traseras se bloquean y no abren desde el interior.

Síntoma Avería:

Desde el interior del vehículo es imposible la apertura de las puertas traseras.

No existe un bloqueo mecánico para ésta función (Cerrojo para la llave en el interior de la puerta)

Proceso Verificación Avería:

El manual del usuario indica que la función de bloqueo de las puertas traseras se realiza desde el interior de la puerta o en su defecto desde el mando que controla las ventanillas.

c8-es-ed01-2008 3 / 4



Puertas laterales correderas

Seguro para niños
Impide la apertura, desde el interior, de cada una de las puertas traseras. Este dispositivo funciona independientemente del cierre centralizado.

Manual
Introducir el extremo de la llave en la cavidad y girarla.

Eléctrico
La seguridad se activa pulsando el mando situado en la platina elevavinas. Esta acción neutraliza la manipulación de las lunas traseras eléctricas, de las puertas laterales correderas y de los techos corredizos de segunda y tercera filas de asientos.
La apertura desde el exterior y el mando eléctrico de puertas a partir de las plazas delanteras sigue disponible.

Nota: La activación de la función es indicada por una señal sonora y por un mensaje en la pantalla multifunción. Este mensaje es recordado a cada puesta del contacto.

No dejar niños ni animales sin vigilancia cerca de los mandos de las puertas laterales correderas eléctricas. Si fuera preciso, neutralizarlas y quitar la llave del antirrobo, aunque sea por un corto espacio de tiempo.

Antes de ponerse a circular, compruebe que las puertas están



Con el útil de diagnóstico MaxiSys se comprueba que las activaciones de los botones para las ventanillas son correctas pero el motor de cierre no desbloquea ésta función.

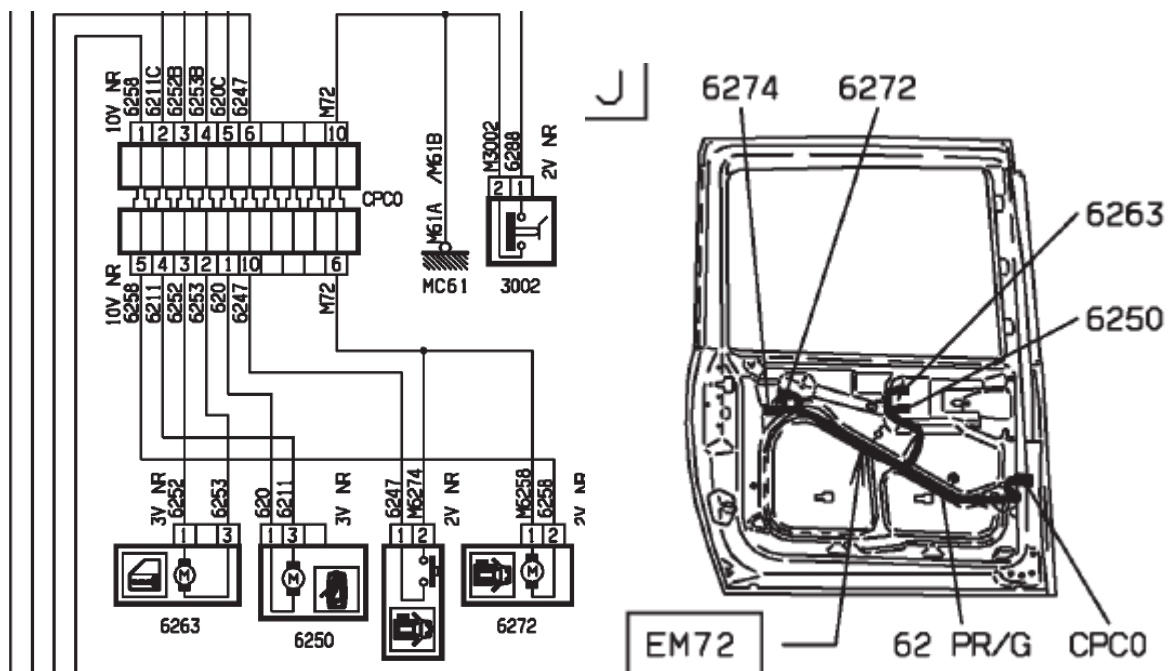

6263 :
motor seguridad niños puerta izquierda.

CPC0 :
conjunto contacto puerta corredera izquierda.

Se comprueba con la ayuda de un multímetro y el menú de activaciones de MaxiSys, que al realizar la activación de bloqueo la corriente llega al motor y que éste no acciona.

Solución a la Avería:

El botón para bloquear la apertura y cierre de las ventanillas traseras es el mismo que se utiliza para la función del bloqueo del abriente.

La avería reside en los motores de cierre de las puertas que se soluciona al cambiarlos.
