

**Vehículo:** AUDI Q7

**Motor:** BUG

**Año:** 2007

**Avería:** LUZ FALLO MOTOR ENCENDIDA

**Síntoma Avería:**

Se enciende la luz de fallo motor y el cliente constata una falta de potencia en el motor.

**Proceso Verificación Avería:**



Se realiza un diagnostico del vehículo con un equipo de diagnosis Autel Maxisys y se comprueba que en la unidad de mando de motor tiene memorizado el código de avería:

**P2008** que hace referencia al control de las mariposas de admisión de la bancada número 1.

Se comprueba que las alimentaciones que provienen de la unidad de control de motor al conector las mariposas son correctas y que no haya ningún pin del mismo que este en mal estado, ni ningún tipo de problema en el propio conector.

Se procede a realizar una inspección visual sobre el actuador de las mariposas de la bancada número 1 y se observa que dichas mariposas tienen mucha holgura y juego y pensamos que ese es el motivo que acaba produciendo que se active el código de avería.

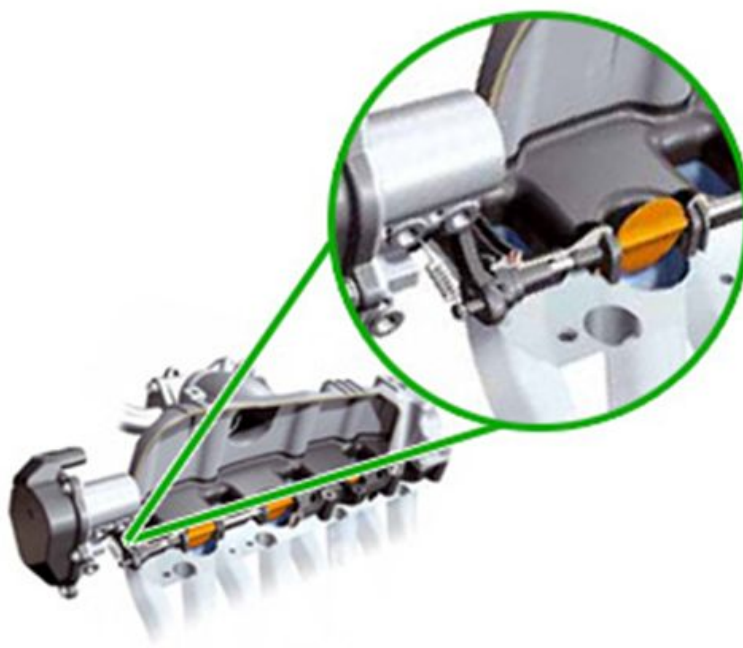

**Solución a la Avería:**

Se procede a cambiar el conjunto de colector que incorpora las mariposas del banco 1. Una vez cambiado el colector de admisión se procede a realizar un borrado de códigos de avería, realizar ajuste básico y una prueba en carretera para verificar el correcto funcionamiento del vehículo

**Configuración básica:**

**Canal 044: Chapaleta del colector de admisión 1**

- 1) Desconecte el encendido un instante y arranque el motor
- 2) Inicie el ajuste básico
- 3) Accione primero el pedal de freno y pise luego a fondo el pedal acelerador

**Nota:** Durante el ajuste básico ambos pedales deben estar accionados; en caso contrario se interrumpe el ajuste básico.

- 4) Espere hasta que el régimen del motor haya ascendido a aprox. 2830 rpm

**Nota:** La chapaleta 1 del colector de admisión se abrirá y cerrará alternativamente por intervalos.

---